

# 物件案内書 (土地/一戸建)

No 00155575

種 別	売戸建								
価 格	価 格 790.00 万円	坪単価 万円	プラン総額 万円	内消費税 万円					
所 在 地	金沢市上荒屋3丁目 84番地8			小学校	三和				
				中学校	西南部				
住居表示									
用途地域	第1種中高層住居専用		都市計画	市街化区域					
土 地	面 積	公簿	99.21 m <sup>2</sup>	土地権利	所有権				
			30.01 坪	建 / 容	建ぺい率	60 %	容積率	160 %	
	地 目	宅地		条 件 等					
	現 況	空家		国土法届					
道 路	面 地	角地	方角	幅員	接道の長さ	公道私道	舗装	位置指定	私道負担面積
		道路1	北	4.00 m	10.00 m	公道	有り	有り	m <sup>2</sup>
		道路2		m	m		有り	有り	m <sup>2</sup>
交 通	最寄通関	北陸本線 野々市 駅			最寄施設	より m			
		バス停名 上荒屋 下車 徒歩 5 分							
建 物 / 設 備	区 分	中古	駐車台数	1 台	建築年月	1978/8			
	構 造	木造			延床面積	73.69 m <sup>2</sup>			
		地上	2 階 / 地下	階	電 気	有り			
	間 取	4K			ガ ス	LP			
	間取内訳	1階：和6, 和6, K6, 浴室, 洗面, トイレ, 2階：和6, 洋5			飲 水	公営			
					排 水	下水道			
負 担 金					円 負担金は価格に含まれております。				
そ の 他	引 渡 日	相談			定 借 付	年 借地料	円 / 月		
					手付保証	無し			
	特 徴				開発許可番号				
					建築確認番号				
備 考	駐車1台可								

(公社) 石川県宅地建物取引業協会会員、北陸不動産公正取引協議会加盟事業者

会 員 名	(株) ミヤシタホーム 〒921-8052 金沢市保古1丁目48 TEL 076-240-1711 FAX 076-240-1714	免 許 番 号	石川県知事 (2) 第 4072号	報 酬 額	分かれ	取 引 態 様	専属
-------	---	---------	----------------------	-------	-----	---------	----

取引条件の有効期限 令和 2 年 6 月 30 日

公図

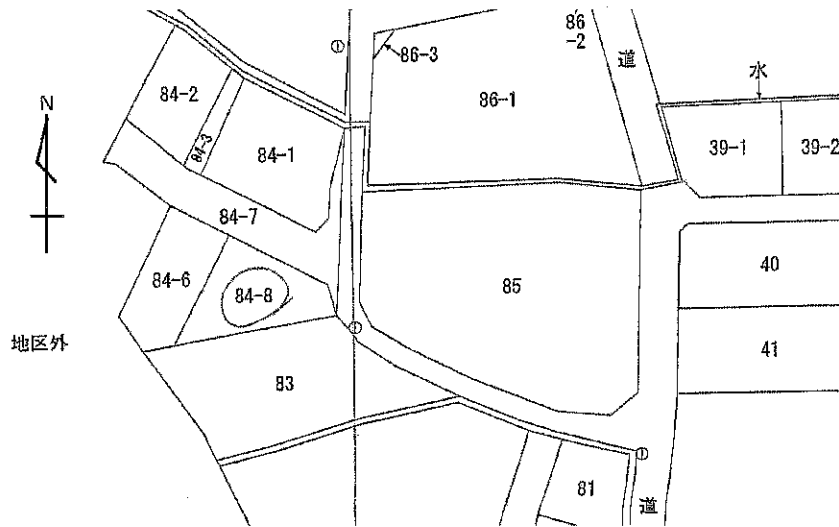

配置図

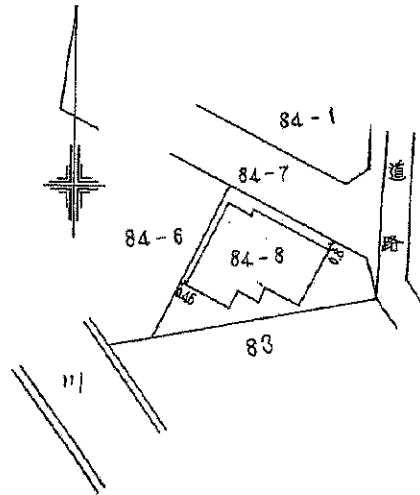

平面図

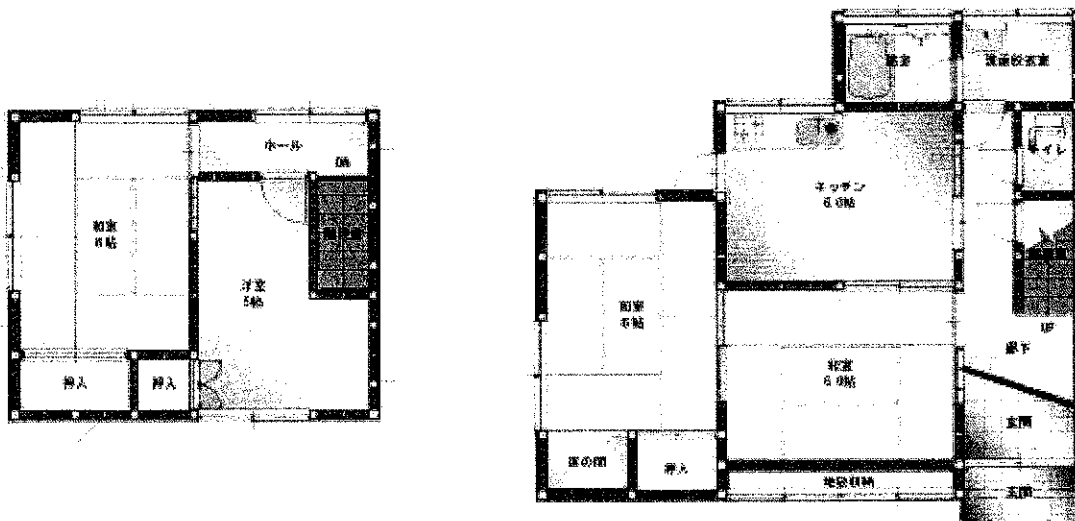

2階平面図

1階平面図



【金沢市】上荒屋1・2・3・4丁目

2

3

4

5

6

A

B

C

D

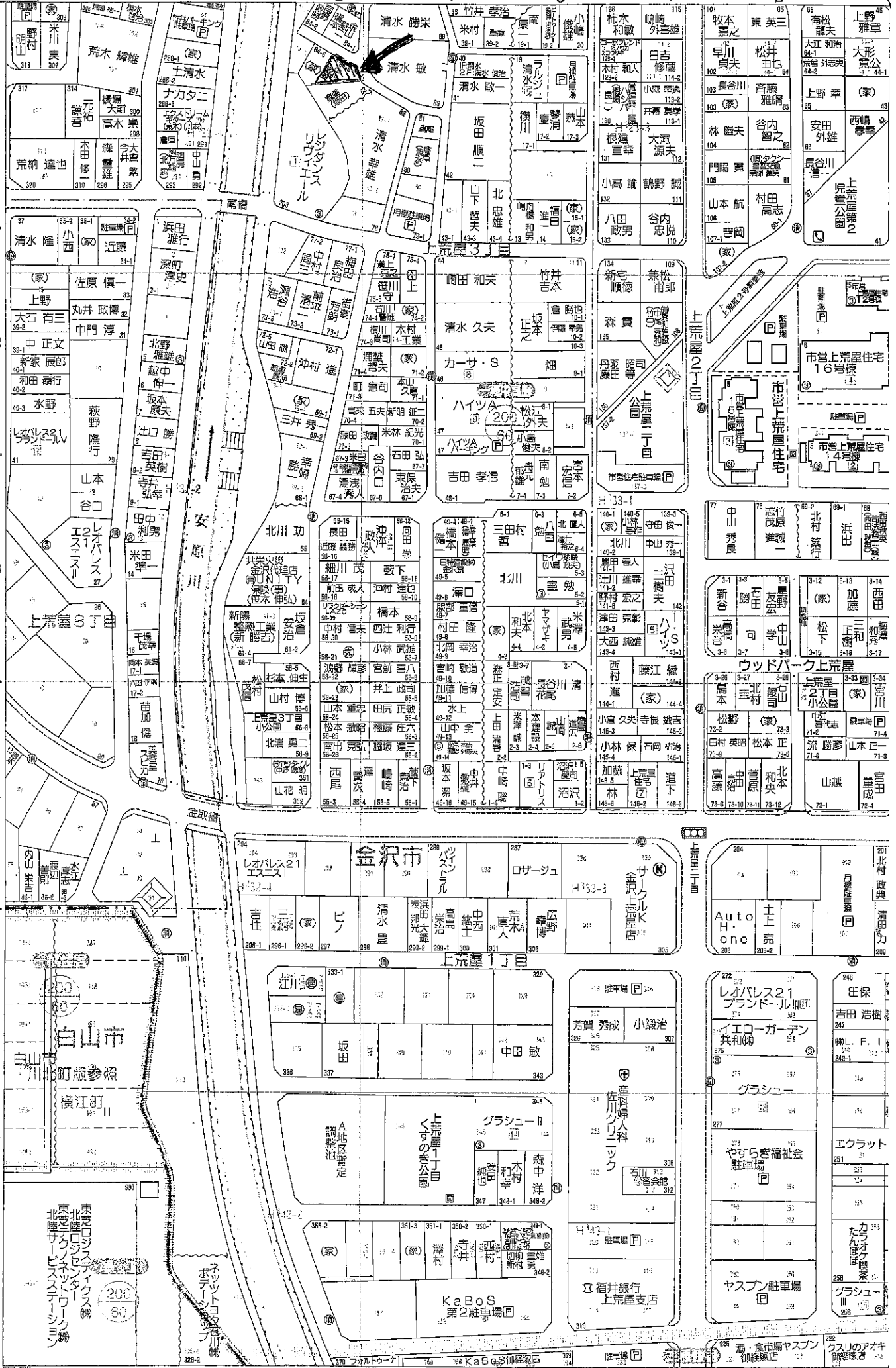

ハンリー北陸金沢店 TEL.090-260-9836